

# EAL-21008-10 (IELM 1232)

## Elektrik Motorlu im Bime Makinesi

Kullanma Talimatı



Kullanmadan 6nce talimatları okuyunuz!



TÜRKİYE DİSTRİBÜTÖRÜ

ZİMAŞ ZİRAAT MAKİNALARI SANAYİ VE TİCARET A.Ş.



1202/1 Sokak No: 101/G 35170 Yenişehir - İZMİR / TÜRKİYE  
Tel: +90 232 458 05 86 Faks: +90 232 457 26 97  
info@zimasziraat.com • www.zimasziraat.com.tr

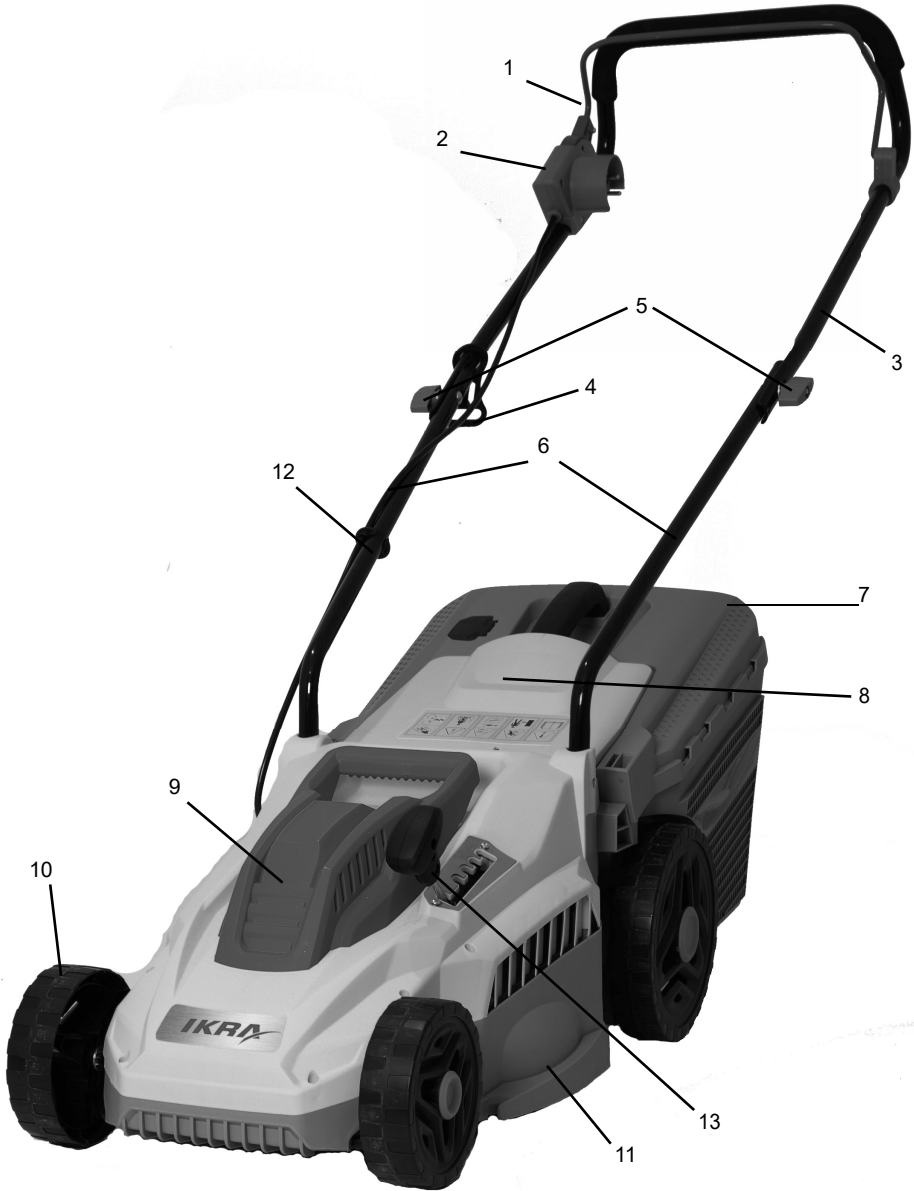

#### Parçaların İsimleri

1. Fren Kolu
2. Güvenlik Şalteri
3. Üst Gidon
4. Kablo Askısı
5. Kelebek Vida
6. Alt Gidon

7. Çim Toplama Kutusu
8. Toz Kapağı
9. Motor Muhafaza Kapağı
10. Tekerlek
11. Gövde
12. Kablo Tutucu
13. Yükseklik Ayar Kolu

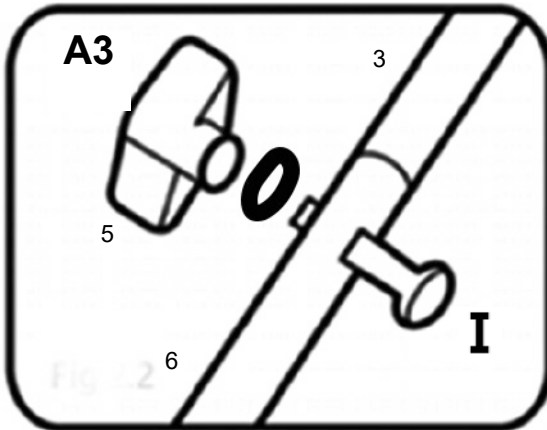
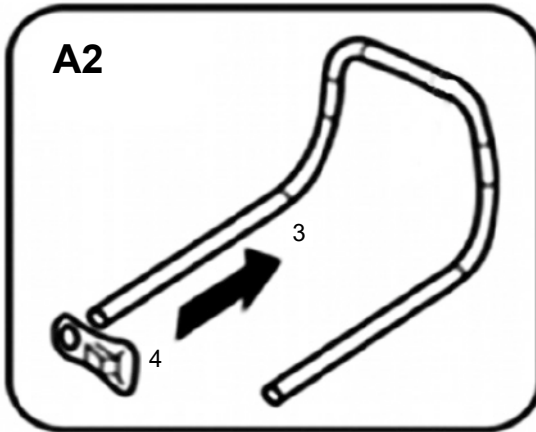
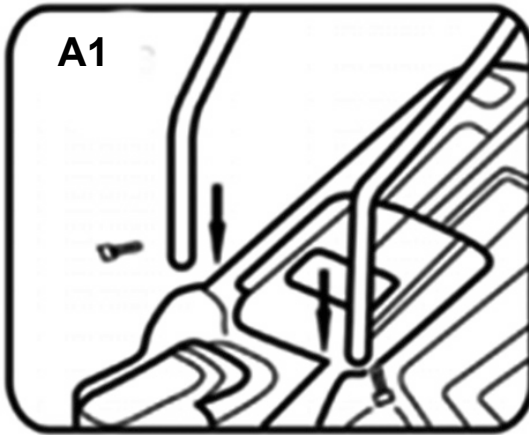

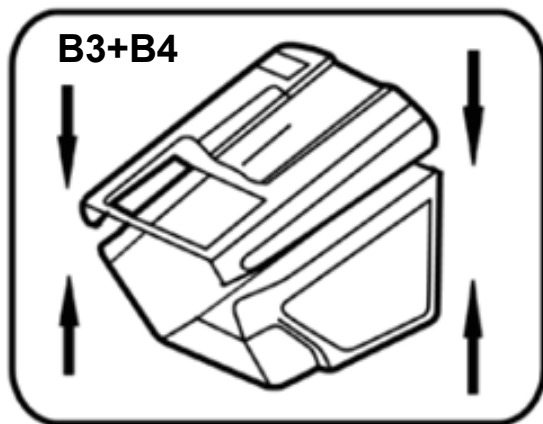
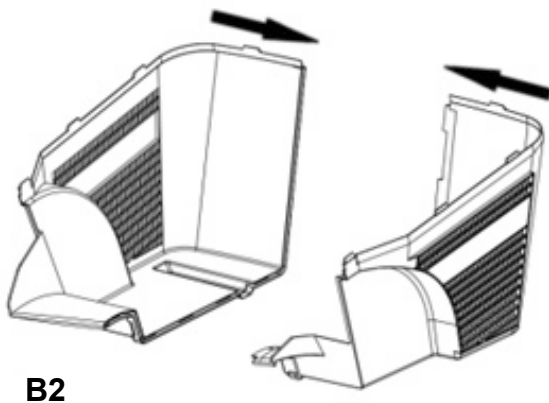
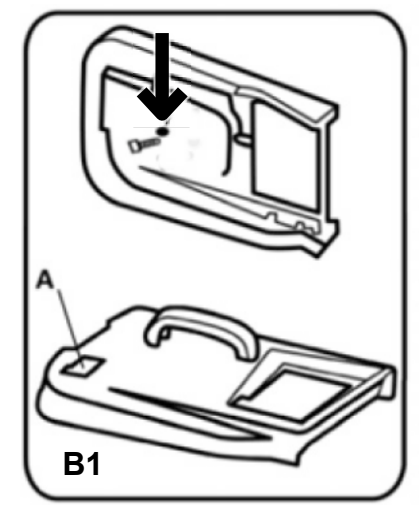

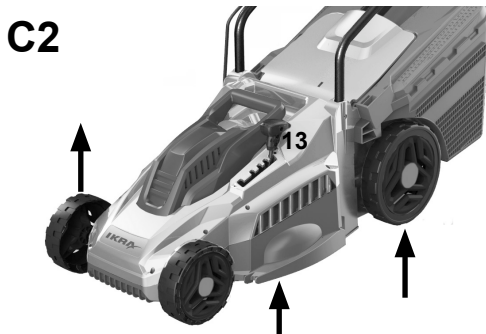
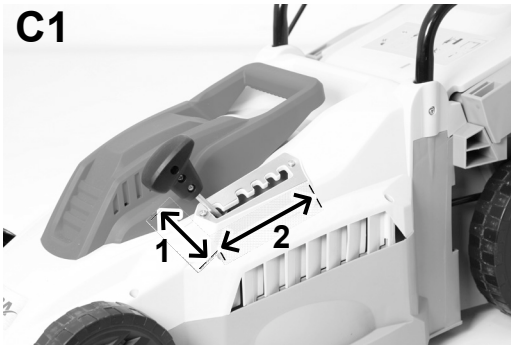
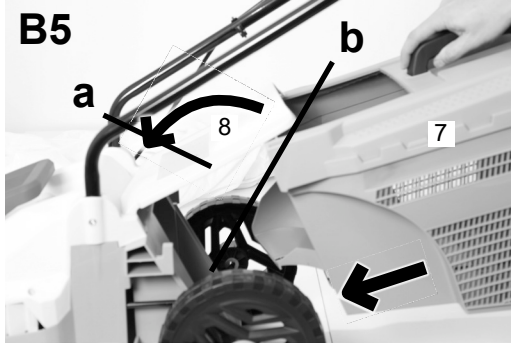

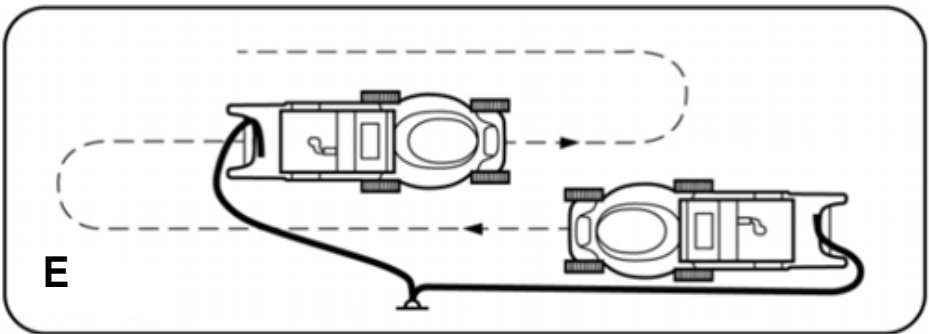
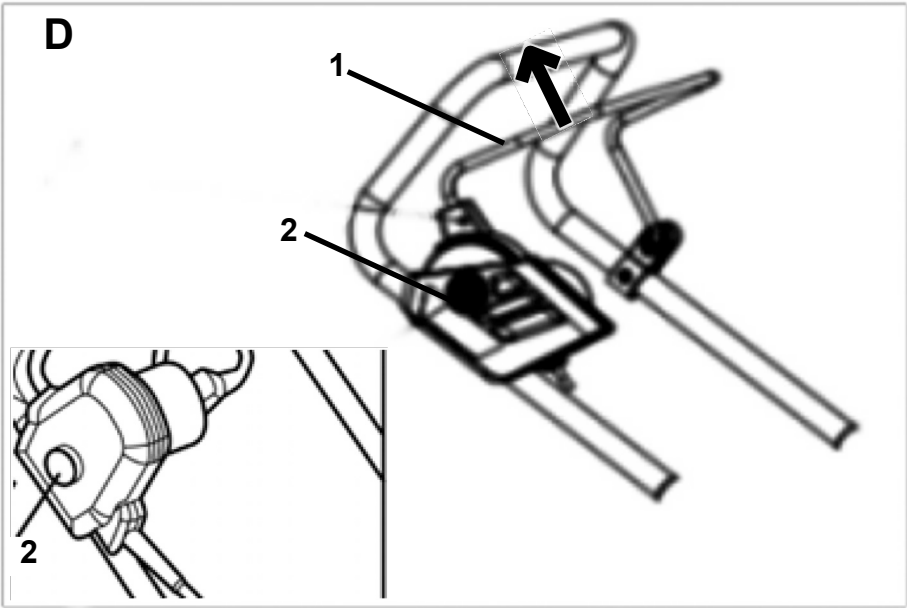

<b>İçindekiler</b>	<b>Sayfa</b>
Parçaların İsimleri	1 - 3
Resimler	4 - 8
Kullanım Amacı	TR-1
Elektrikli aletler için genel güvenlik bilgileri	TR-2
Semboller	TR-4
Ürün Özellikleri	TR-5
Montaj	TR-6
• Kutu içeriği	
• Montaj	
• Çim Toplama Kutusunun Montajı	
Kesme Yüksekliğinin Ayarı	TR-6
Başlatma Ve Durdurma	TR-6
Biçme İşlemi	TR-7
Bakım	TR-7
Saklama	TR-7
Arıza Giderme	TR-8
Atıklar Ve Çevre Koruma	TR-9
Yedek Parça	TR-9
Garanti	TR-9
AT Uygunluk Beyanı	TR-10
Yetkili Servislerimiz	TR-11

## **Kullanım Amacı**

### **Bu Çim Biçme Makinesi, özel bahçelerde kullanım için tasarlanmıştır.**

Özel bahçeler için tasarlanmış Elektrik Motorlu Çim Biçme Makineleri,yıllık kullanımı genellikle 50 saati geçmeyen ve öncelikle çayır ve çim alanlarının biçilmesi için kullanılan,ancak kamu alanlarında,parklarda,spor alanları ile tarımsal ve ormancılık amaçlı kullanılmayan çim biçme makineleridir.

Çim Biçme Makinesinin doğru kullanımı için üretici firma tarafından sağlanan kullanma kılavuzuna uyulması şarttır. Kullanım kılavuzunda servis ve bakım talimatları ile kullanma talimatları bulunmaktadır.

## **Uygunsuz Kullanım**

Çim Biçme Makinesi, çalılıarı, çit bitkileri, bodur ağaçları, tırmanıcı bitkileri, teras bahçesi veya balkon kutularındaki çimleri kesmek, parçalamak veya yaya yollarını temizlemek maksadıyla veya ağaç ya da kesilmiş çit bitkilerini parçalamak için kullanılmamalıdır. Ayrıca çim biçme makinesi bir kultivator olarak veya düz olmayan zeminleri (örneğin köstebek yuvası) tesviye etmek için kullanılmamalıdır.



Bu ekipman, sınırlı fiziksel, duyuşsal ve zihinsel kapasiteye sahip kişiler (18 yaşından küçük çocuklar dahil) veya güvenliklerinden sorumlu bir kişi tarafından denetlenmedikleri veya talimatlar almadığı sürece deneyimi ve/veya bilgisi olmayan kişiler tarafından kullanılamaz. Ekipmanla oynamalarını sağlamak için çocuklar her zaman gözetim altında tutulmalıdır.

## TR | Kullanma Talimatı

### Elektrikli Aletler için Genel Güvenlik Bilgileri



#### **Uyarı! Güvenlikle ilgili tüm bilgileri ve güvenlik talimatlarını okuyun!**

*Güvenlik bilgi ve talimatlarına uyulmaması elektrik çarpmasına, yanıklara ve/veya ciddi yanıklara sebebiyet verebilir.*

#### **Güvenlik bilgi ve talimatlarını ileride başvurmak üzere saklayın.**

**Uygun şekilde kullanılmazsa bu çim biçme makinesi tehlikeli olabilir ve operatörün ve diğerlerinin ciddi şekilde yaralanmasına sebep olabilir.** Bu çim biçme makinesinin kullanımında makul güvenlik ve verimlilik sağlamak için uyarı ve talimatlara uyulmalıdır. Operatör, bu kılavuzdaki ve çim biçme makinesi üzerindeki uyarı ve güvenlik talimatlarına riayet etmekte sorumludur. Çim toplama kutusu ve muhafazalar doğru şekilde yerleştirilmedikçe makineyi asla kullanmayın.

#### **Eğitim**

- Talimatları dikkatlice okuyun. Kontrolleri ve ekipmanın doğru kullanımını öğrenin;
- Çocukların veya bu talimatlara aşına olmayan kişilerin çim biçme makinesini kullanmasına asla izin vermeyin. Yerel düzenlemeler operatörün yaşını kısıtlayabilir;
- Yakınlarda insanlar özellikle çocuklar ve evcil hayvanlar varken asla biçme işlemi yapmayın;
- Operatörün veya kullanıcının başkalarına veya mallarına gelebilecek hasar ve tehlikelerden sorumlu olduğunu unutmayın.

#### **Hazırlık**

- Biçme esnasında daima dayanıklı ayakkabı ve uzun pantolon giyin. Ekipmanı çıplak ayakla veya açık sandalet giyerken kullanmayın;
- Ekipmanın kullanılacağı alanı iyice inceleyin ve makine tarafından fırlatılabilecek tüm nesnelere toplayıp alandan çıkartın;
- UYARI:** Kullanmadan önce bıçakların, bıçak civatalarının ve kesme düzeneğinin aşınmadığından ve hasar görmediğinden emin olun. Dengeyi korumak için aşınmış veya hasar görmüş bıçakları ve civataları set halinde değiştirin;

#### **Makine ile çalışma**

- Sadece gün ışığında veya yeterli düzeyde yapay ışıkta çalışın;
- Ekipmanı mümkün olduğu müddetçe ıslak imlerde kullanmaktan kaçınin;
- Yamaçlarda daima adımlarınıza dikkat edin;
- Yürüyün, asla koşmayın;
- Tekerlekli döner makineler için, eğimli yüzey

- boyunca asla yukarı ve aşağı biçmeyin;
- Yamaçlarda yön değiştirirken çok dikkatli olun;
- Aşırı dik yokuşları biçmeyin;
- Çim biçme makinesini ters çevirirken veya kendinize doğru çekerken çok dikkatli olun;
- Çim biçme makinesini çim dışı alanlardan geçirirken ve çim biçme makinesini biçilecek alana veya biçilecek alandan geriye dönerken yatırılması gerekiyorsa bıçakları durdurun.
- Çim biçme makinesini asla arızalı muhafazalarla veya güvenlik cihazları örneğin toz tutucu kapak (deflektör) veya çim toplama kutusu olmadan kullanmayın;
- Motoru talimatlara göre ve ayaklarınız bıçaklardan uzakta olacak şekilde dikkatlice çalıştırın;
- Çim biçme makinesini motor çalışırken eğmeyin, sadece çim biçme makinesinin kasa içinde çalışırken eğilmesi hariçtir. Makineyi kesinlikle gerekenden fazla eğmeyin ve yalnızca operatörden uzak olan kısmını kaldırın;
- Dönen parçaların yakınına veya altına el veya ayağınızı yaklaştırmayın. Çim tahliye ağzını daima temiz tutun;
- Motor çalışırken çim biçme makinesini asla kaldırmayın veya taşımayın;
- Tıkanıkları temizlemeden veya tahliye kanalını açmadan önce motoru durdurun;
  - Çim biçme makinesini kontrol etmeden, temizlemeden ve makine üzerinde çalışma yapmadan önce;
  - Yabancı bir cisme çarptıktan sonra çim biçme makinesinde hasar olup olmadığını kontrol edin ve çim biçme makinesini yeniden çalışmaya başlamadan önce tamiraty yapın;
  - Çim biçme makinesi anormal şekilde titremeye başlarsa, derhal motoru durdurup hemen kontrol edin,
- Çim biçme makinesinin yanından ayrıldığınız zamanlarda motoru durdurun.

#### **Bakım Ve Saklama:**

- Ekipmanın güvenli bir durumda olduğundan emin olmak için tüm somun, civata ve vidaların sıkılmış olduğunu kontrol edin;
- Çim toplama kutusunu sık sık aşınma ve bozulma açısından kontrol edin; Aşınmış ve hasarlı parçaları güvenlik için değiştirin

#### **Çim Biçme Makinesi için Güvenlik Uyarıları:**

- Kablolar hasar görmüş veya aşınmışsa çim biçme makinesini kullanmayın.



- b) Hasarlı bir kabloyu güç kaynağına bağlamayın veya hasarlı kabloya elektrik irtibatını kesmeden önce asla dokunmayın. Hasarlı kablo, vücudunuzun herhangi bir yerine ile temas edip, tehlike yaratabilir.
- c) Makinenin kablosunu güç kaynağından çıkarmadan ve bıçaklar tamamen durmadan bıçaklara dokunmayın.
- d) Uzatma kablolarını bıçaklardan uzak tutunuz. Bıçaklar, kablolar ve temas halinde vücudunuza zarar verebilir.
- e) Aşağıdaki durumlarda güç kaynağı bağlantısını kesin (yani fişi prizden çekin):
  - Makineyi gözetimsiz bıraktığınızda,
  - Bir tıkanıklığı temizlemeden önce,
  - Makineyi kontrol etmeden, temizlemeden ve üzerinde çalışma yapmadan önce,
  - Yabancı bir cisme çarptıktan sonra,
  - Makine anormal şekilde titremeye başladığında.
- f) Makinenin güvenli bir biçimde çalışması için talimatları dikkatli bir şekilde okuyunuz;
- g) Tavsiyeler:

Makineyi 30 mA'den fazla olmayan bir kaçak akım rölesi ile korunan bir besleme devresine bağlayın.
- h) Güç kaynağı kablosu hasar görmüşse yetkili servisinizden temin edebileceğiniz özel bir kablo ile değiştirilmelidir.
- i) Bu makine, güvenli kullanımını bilen kişiler tarafından eğitilmemiş kişiler ve fiziksel, duyuşsal ve zihinsel engelli veya deneyim ve bilgi eksikliği olan kişiler ve çocuklar tarafından kullanılamaz.
- j) Makine ile oynamalarını sağlamak için çocuklar gözetim altında tutulmalıdır.

## SEMBOLLER



Makine ile çalışmaya başlamadan önce Kullanma Talimatını okuyun.



Etraftakileri uzak tutun.



Keskin bıçaklara dikkat edin. Motor kapatıldıktan sonra bıçaklar dönmeye devam eder.



Bakımdan önce veya kablo hasar görmüş ise fişi prizden çıkarın.



Esnek güç kaynağı kablosunu bıçaklardan uzak tutun.



Uyarı! Çalışırken makinenin kapağının altına el veya ayağınızı yaklaştırmayın.



Dikkat!  
Dönen elektrikli alet!



Bu cihaz, genel/evsel atıklarla birlikte atılamaz. Sadece belirlenmiş toplama merkezlerine atın.

**Ürün Teknik Özellikleri**

<b>Çim Bıçme Makinesi</b>	<b>EAL-21008-10 (IELM 1232) Elektrik Motorlu Çim Bıçme Makinesi</b>	
Anma Voltajı	V~	230
Yüksüz Hız no	devir/dk	3400
Nominal Güç	W	1200
Kesme Geniřliđi	mm	320
Kesme Yüksekliđi	mm	25-70
Toplama Kutusu Kapasitesi	Lt.	30
Ađırlık	Kg	10
Ses Basınç Seviyesi	dB (A)	78 [K3,0 dB(A)]
Ses Güç Seviyesi	dB (A)	96
Titreřim	m/s <sup>2</sup>	2,3 [K1,5 m/s <sup>2</sup> ]

Koruma Sınıfı:  / IPX4**Emisyonlar**

- Belirtilen titreřim emisyon deđeri standart bir test yöntemiyle ölçülmüřtür ve diđer elektrikli aletlerdekiyle karşılaştırılabilir.
- İş molalarının deđerlendirilmesi için belirtilen titreřim emisyon deđeri de gerekli olabilir.
- Elektrikli aletin nasıl kullanılacağına bađlı olarak, belirtilen titreřim emisyon deđeri, elektrikli aletin fiili kullanımı esnasında deđeri belirtilerek deđiřebilir,
- Not: Mola verdiđinizde ellerinizi vasküler titreřimlere karşı öncelik veriniz.

**Gürültü ve Titreřim gelişimini asgari düzeyde tutun!**

- Sadece düzgün çalışan makineleri kullanın.
- Makinenin düzenli olarak bakımını yapın ve temizleyin.
- Çalışma yönteminizi makineye uyarlayın.
- Makineyi aşırı zorlamayın.
- Gerekirse, makineyi kontrol ettirin.
- Kullanmadığınız zamanlarda makinenin şalterini kapatın.
- İş eldivenleri giyin.

**Kulak koruyucu kullanın. Gürültü etkisi, işitme kaybına neden olabilir.**

Alman Ürün Güvenliđi Yasası (ProdSG) ve AB Makine Direktifi uyarınca gürültü emisyon bilgileri: İş alanındaki gürültü basınç seviyesi 80 dB(A)'yi aşabilir. Bu gibi durumlarda operator gürültü korumasına ihtiyaç duyacaktır. (Örneđin kulak koruyucuların takılması).

**Dikkat: Gürültü Koruma!** Makinenizle çalışırken yerel yönetmelikleri dikkate alın.

## Montaj

Bu kılavuz, makinenin doğru montajı ve güvenli kullanımı hakkında talimatlar verir. Bu talimatları dikkatlice okumanız önemlidir. Montajı tam yapılmış makine yaklaşık 10 kg ağırlığındadır. Gerekirse, ambalajından çıkarmak için yardım alın, bıçaklar keskin olduğu için makineyi çim alana taşırken dikkatli olun.

### Kutu İçeriği

Makineyi ambalajından dikkatlice çıkarın ve aşağıdaki parçaların kutuda olup olmadığını kontrol edin:

Gidonlu Çim Bıçme Makinesi

- 2 Alt Gidon
- 2 Civata
- 2 Kelebek vida
- 3 Civata
- Çim Toplama Kutusu
- 1 Kablo Tutucu

### Montaj (Şekil. A)



**Önemli! Çim bıçme makinesinin montajını yapmadan önce, aksesuarları yukarıdaki bilgilere göre kontrol edin, aksesuarların tam olduğundan emin olun.**

1. 6 no.lu alt gidonu, şase üzerindeki deliklere takın, vidaları ile sabitleyin. (A1)
2. 4 no.lu kablo askısını, 3 no.lu üst gidona takın. (A2).
3. 3 no.lu üst gidonu civatalar ve 5 no.lu kelebek vida ile, 6 no.lu alt gidona takın (A3).

**Not:** 12 no.lu kablo klipslerinin kabloyu gidona sabitlemek için kullanıldığınından emin olun.

Kabloyu, yeterli kablo gevşekliği olduğundan emin olarak 4 no.lu kablo askısına takın. ( GB modellerinde geçerli değildir)

Üst gidonu katlarken/açarken kablounun sıkışmamasına dikkat edin. **Gidonları boşa bırakıp düşürmeyin.**

### Toplama Kutusunun Montajı (Şekil. B)

1. Tutamağı, toplama kutusunun üst kapağına monte edin (B1). Tutamağı sıkıca vidalayın ve iki alt parçayı monte edin. (B2)
2. Toplama kutusunu dilini sıkıca yerine oturana kadar toplama kutusundaki yuvalara kaydırın. (B2)
3. Toplama kutusunun arkasından başlayarak, klipsleri takarak kapağı toplama kutusuna takın. Tüm klipslerin doğru takıldığınından emin olun. (B3 + B4)
4. Montajı yapılmış toplama kutusunun Çim bıçme makinesine takılması (B5):
  - a) 8 no.lu toz kapağını kaldırın (B5-a).
  - b) Tahliye kanalının temiz ve tozsuz olduğundan emin olun.
  - c) Tam olarak monte edilmiş 7 no.lu çim toplama kutusunu şekilde gösterildiği gibi şasenin arkasındaki yerine yerleştirin (B5-b).
  - d) Toz kapağını, toplama kutusunun üzerine yerleştirin.  
Toplama kutusunun kolaylıkla monte edildiğinden emin olun.

**Not:** Çim harici toplamalar için, çim bıçme makinesi, 8 no.lu toz kapağı aşağı konumda ve toplama kutusu yerine takılmadan kullanılabilir.

### Kesme Yüksekliğinin Ayarlanması (Şekil. C)



**Uyarı:** 1 no.lu Fren kolunu serbest bırakın ve yüksekliği ayarlamaadan önce motoru durdurun. Bıçaklar, makine kapatıldıktan sonra birkaç saniye daha dönmeye devam eder, dönen bir bıçak yaralanmaya neden olabilir.

Kilidi tesbit edin ve aynı anda 13 no.lu kolu çekerek veya üzerine basarak gerekli yüksekliği ayarlayın. Kilidi bırakırken, seçilen ayar yerine oturur.

Bu üründen 5 kesme yüksekliği vardır.

### NOT:

Çoğu çimler için orta kademe kesme yüksekliği tavsiye edilir. Çok kısa biçerseniz, makinenizin kalitesi düşecek ve toplama verimliliği azalacaktır.

### KESME YÜKSEKLİĞİ TEKERLEK POZİSYONU

Düşük	25 mm
Düşük-orta arası	36 mm
Orta	47 mm
Orta-Yüksek arası	58 mm
Yüksek	70 mm

### Başlatma Ve Durdurma (Şekil. D)



**Tekrar açmadan önce bıçağın dönmediğinden emin olun.**  
**Makinenin şalterini hızlı açıp kapatmayın.**

### Başlatma:

- 2 no.lu güvenlik butonuna basılı tutun. 1 no.lu fren kolunu gidona doğru sıkın (D).
- 2 no.lu güvenlik butonunu serbest bırakın.

### Durdurma:

- 1 no.lu fren kolunu serbest bırakın.

**Uyarı:** Bıçak, makine durdurulduktan sonra dönmeye devam eder. Herhangi bir makine parçasına dokunmadan önce hepsinin durduğundan emin olun.

## Bıçme işlemi (Şekil. E)

Kesme kolaylığı için, çim biçmeye güç kaynağına yakın bir noktada başlamak ve uzaklaşarak işleme devam etmek daha iyi olur. Çimleri güç kaynağından dik açıyla biçin ve güç kablosunu önceden biçilmiş alanın üzerinde tutun (E).

### Uyarı:

Bıçme yaparken, özellikle ağır koşullarda moturun çalışmasına izin vermeyin. Motor çalıştığında motorun hızı düşer ve motor sesinde bir değişiklik duyarsınız. Böyle bir durum olduğunda bıçme işlemi durdurun, fren kolunu serbest bırakın ve kesme yüksekliğini arttırın. Bu işlemin yapılmaması makineyi zorlayıp zarar verebilir.

**NOT:** Motor, bıçak sıkıştığında veya aşırı yüklemeye olduğunda etkinleştirilen bir emniyet sistemi ile korunur. Bu durumda makineyi durdurun ve fişi güç kaynağından çıkarın. Güvenlik durdurması sadece 1 no.lu fren kolu serbest bırakıldığında sıfırlanır. Tüm engelleri ortadan kaldırın ve bıçme işlemine devam etmeden önce güvenlik durdurmasının sıfırlanması için birkaç dakika bekleyin. Bu sırada, güvenlik durdurmasının sıfırlanma süresini uzatacağı için 1 no.lu fren kolunu kullanmayın. Çim biçme makinesi tekrar durursa, motorun yükünü azaltmak için kesme yüksekliğini arttırın.

## Bakım

**Uyarı:**  Çim toplama kutusunu çıkarmadan önce, makineyi durdurup bıçakların durmasını bekleyip, fişi güç kaynağından çıkarın.

**Not:** Uzun ve güvenilir hizmet sağlamak için düzenli olarak aşağıdaki bakımı uygulayın: Gevşek, yerinden çıkmış veya hasarlı bir bıçak, gevşek bağlantı parçaları ve aşınmış veya hasarlı parçalar gibi belirgin kusurları kontrol edin. Kapakların ve muhafazaların hasarsız olduğunu ve makineye doğru bir şekilde takıldığını kontrol edin.

Makineyi çalıştırmadan önce gerekli bakım ve tamirat işlemlerini yapın.

Makinenin düzenli bakıma rağmen arızalanması durumunda yetkili servisimize başvurun.

**Uyarı:**  Bıçağı değiştirmek için yetkili servisimize başvurunuz.

**Uyarı:** 

Çim biçme makinesinin güç kaynağına bağlı iken asla montaj veya ayar işlemleri yapmayın. Her zaman açma/kapama butonunun kapalı konumunda olduğundan ve elektrik fişinin prizden çekilmiş olduğundan emin olun.

## Saklama

Makinenin dışını yumuşak bir fırça ve bez kullanarak iyice temizleyin. Su, kimyasal çözücü veya cila kullanmayın. Özellikle havalandırma yuvalarındaki tüm çim ve kalıntıları temizleyin. Makineyi yan çevirin ve bıçak bölgesini temizleyin. Bıçak etrafına çim parçaları sıkışmış ise, tahta veya plastik bir aletle çıkarın. Makineyi kuru bir yerde saklayın. Makinenin üzerine başka nesnelere koymayın. 5 no.lu kelebek vidayı serbest bırakın ve 3 no.lu üst gidonu katlayın. Üst gidonu katlarken veya açarken kabloların sıkışıp takılmadığından veya dolanmadığından emin olun. Gidonları düşürmeyin.

## Arıza Giderme

Aşağıdaki tabloda, makineniz düzgün çalışmazsa yapabileceğiniz kontroller ve işlemler verilmektedir. Bunlar sorunu tanımlamaz / çözmez ise yetkili servisimize başvurunuz.

<b>Uyarı: Arızayı araştırmadan önce makineyi kapatın ve fişi çekin.</b>		
<b>Arıza Belirtisi</b>	<b>Olası Neden</b>	<b>Çözüm</b>
Makine çalışmıyor	Makine kapalı	Makineyi çalıştırın.
	Elektrik kablo fişi arızalı	Başka bir fiş kullanın
	Uzatma kablosu hasarlı	Kabloyu kontrol edin, hasar görmüşse değiştirin.
	Sigortaya arızalı/atmış	Sigortayı değiştirin.
	Makine uzun çimlere sokulmuş	Makineyi yana yatırarak kesme yüksekliğini arttırın.
	Motor korumaya geçmiş	Birkaç dakika motoru soğumaya bırakın ve kesme yüksekliğini arttırın. Bu sırada, emniyet sistemi sıfırlama süresini uzatacağı için 1 no.lu fren kolunu kullanmayın.
Makine kesintili olarak çalışıyor	Uzatma kablosu hasarlı	Kabloyu kontrol edin, hasar görmüşse değiştirin.
	Makinenin iç kablo bağlantıları hasar görmüş	Yetkili Servisimize başvurun.
	Motor korumaya geçmiş	Birkaç dakika soğumaya bırakın ve kesme yüksekliğini arttırın. Bu sırada, emniyet durdurmasının sıfırlama süresini uzatacağı için 1 no.lu fren kolunu kullanmayın.
Makine düzün kesim yapmıyor	Kesme yüksekliği çok düşük	Kesme yüksekliğini arttırın (Kesme yüksekliği ayarlarına bakın)
	Kesme bıçağı körelmiş	Bıçağı değiştirin (Bıçak bakımına bakın)
	Makinenin biçme gövdesinin içi aşın tıkanmış	Makineyi temizleyin (Biçme sonrası/ Saklama bölümüne bakın)
	Bıçak ters takılmış	Bıçağı tekrar doğru bir şekilde takın (Bıçak bakımına bakın)
Kesme bıçağı dönmüyor	Kesme bıçağı sıkışmış.	Engeli temizleyin.
	Bıçak somunu/civatası gevşemiş.	Bıçak somun/civatasını sıkın.
Aşın titreşim/gürültü	Bıçak somunu/civatası gevşek.	Bıçak somun/civatasını sıkın.
	Kesme bıçağı hasar görmüş	Bıçağı değiştirin.

### Atıklar Ve Çevre Koruma

Makineyi yıprandıktan sonra uygun şekilde atın. Yanlış kullanımı önlemek için elektrik kablosunu çıkarın. Makineyi evsel atıklarla birlikte atmayın. Çevre koruma açısından, elektrikli makineler için bir toplama noktasına götürün. Sorumlu yerel yetkiliniz size adresler ve çalışma sürelerini sağlayabilir. Ayrıca ambalaj malzemelerini ve yıpranmış aksesuarları uygun toplama noktalarına götürün



**Sadece AB ülkeleri için**

**Elektrikli aletleri, evsel atıklarla birlikte atmayın!**

Atık elektrikli ve elektronik ekipmanlara ilişkin 2012/19/EC Avrupa Direktifi ve bunun ulusal yasalara uygunluğu uyarınca atık elektrikli aletler çevreye uyumlu yeniden kullanım için ayrı olarak toplanmalıdır.

#### - İade işlemine geri dönüşüm alternatifi:

Elektrikli ekipmanı iade etmek yerine, mal sahibi, mülkiyeti bırakması durumunda alternatif olarak uygun geri dönüşüme katılmakla yükümlüdür. Atık ekipman aynı zamanda ulusal geri dönüşüm yönetimi ve atık işlemleri anlamında imha eden bir toplama tesisine de götürülebilir. Bu, atık ekipmana eşlik eden elektrikli bileşenler olmadan aksesuar parçaları ve yardımcı ekipman için geçerli değildir.

**Yedek Parça;** *Yedek parça veya aksesuar ihtiyacınız olursa yetkili servisimize başvurun.*

Bu makine ile çalışırken, bizim tavsiye ettiğimiz yedek parçalar haricinde parça kullanmayın. Bizim tarafımızdan önerilmeyen yedek parçaların kullanılması, kişilerin ciddi şekilde yaralanmasına veya makinede hasara neden olabilir. Yedek parça siparişi verirken aşağıdaki bilgiler verilmelidir:

- Makine tipi
- Makinenin ürün numarası

### Garanti

Bu elektrikli alet için üretici firma son kullanıcıya-Satıcının satınalma sözleşmesinden doğan yükümlülüklerinden bağımsız olarak aşağıdaki garantileri sağlar:

Garanti süresi, orijinal satın alma belgesi ile kanıtlanması gereken cihazın tesliminden itibaren 24 aydır. **Ticari ve kiralama amaçlı kullanımlar garanti kapsamı dışında bırakılmıştır.**

Takılmayan aksesuarların kullanımından kaynaklanan parçaların ve kusurlardan kaynaklı aşınması, üreticinin orijinal parçaları dışında parçalarla onarım, zorlayarak kullanımı, çarpma ve kırılmanın yanı sıra motora aşırı yüklenmesi bu garantinin dışındadır. Garanti kapsamındaki değiştirme, sadece kusurlu parçaları içerir, komple cihazları içermez. Garanti onarımı yalnızca yetkili servis merkezleri tarafından yapılmalıdır. Yetkili olmayan personelin müdahalesi durumunda garanti geçersiz sayılacaktır.

Tüm posta ve teslimat masrafları ile diğer tüm masraflar müşteri tarafından karşılanacaktır.

**AT UYGUNLUK BEYANI**



**2006/42/EC Direktifine göre;**

**Üretici adı** : Changzhou Cleanspeed Tools Co., Ltd.  
**Üretici adresi** : No.502, Changting Road Wujin District 213145 Changzou City, Jiangsu People's Republic of China  
**Telefon & Faks no** : 86 18662287141  
**Ürün adı** : Elektrik Motorlu Çim Bıçme Makinesi  
**Marka** : IKRA  
**Model** : EAL-21008-10  
**Seri No** : From 3469100013041 to 3469100013630  
**Üretim Yılı** : 2022

*Aşağıdaki yönetmeliklere göre üretilmiştir. Aşağıdaki standartlara uygundur.*  
EN 60335-1:2012+A11:2014+A13:2017  
EN 60335-2-77:2010

Ölçümler Avrupa Birliği Konseyi direktif ve EN standartlarına uygun prosedürlere göre yapılmıştır.

Direktif: Makine Direktifi : 2006/42/EC

***Avrupa Birliği'nde teknik dosyayı sunan yetkili:***

**Şirket adı** : Zimaş Ziraat Makinaları San. ve Tic. A.Ş.  
**Yetkili adı-soyadı**: Turgut Ekinci  
**Ünvan** : Genel Müdür  
**Adres** : 1202/1 Sokak No:101/G 35170 Yenişehir /İzmir -Türkiye

Bu ürün Avrupa Birliği direktif ve standartlarına uygun olarak üretilmiştir ve firmamız sorumluluğu altındadır. AT Uygunluk Beyanı üreticinin sorumluluğundadır.

**Üretici** : Changzhou Cleanspeed Tools Co., Ltd.  
**Yer** : No.502, Changting Road Wujin District 213145 Changzou City, Jiangsu People's Republic of China

**Adı-soyadı** : Peter Pan  
**Ünvan** : Ticaret Müdürü  
**Tarih** : 21.09.2022

**İmza** :

*Peter Pan*



**YETKİLİ SERVİS LİSTESİ**

1. ZİMAŞ ZİRAAT MAKİNALARI SAN. VE TİC. A.Ş.  
1202/1 Sokak No. 101/G Yenişehir / İZMİR  
Tel: 0232 4591581 Faks: 0232 4572697  
mail: [info@zimasziraat.com](mailto:info@zimasziraat.com)
2. ANADOLU JEN. İNŞ. İTH. İHR. SAN. VE TİC.LTD.ŞTİ.--Mersinli Mah. 2830 Sok. No:18  
1.Sanayi Sitesi Konak/ İZMİR  
Tel: 0(232) 4330243 – 4572728  
Faks: 0(232)- 4582810
3. ÜNSALLAR MAK. MOTOR SAN. TİC. LTD. ŞTİ.  
Çankırı Caddesi Yıba Çarşısı 2. Zemin No: 45/46 Dışkapı / ANKARA  
Tel: 0312 3245302 Faks: 0312 3241819
4. GÜVEN MOTOR / CEMİL METİN  
Cumhuriyet Mahallesi 668 Sokak No: 20  
Muratpaşa / ANTALYA  
Tel: 0242 3442267 Faks: 0242 3343853
5. ORMANCI MOTOR TİCARET / MUSTAFA BADEM VE ORTAĞI  
Eski Sanayi Bölgesi 3. Cadde No: 49- KAYSERİ  
Tel: 352 320 18 26 Faks: 352 320 18 26
6. MARMARA TAR. MAK. SAN.TİC./AYŞE DERYOL  
Zafer Mah.Ankara Cad.NO:5/B,  
OSMANGAZI/BURSA  
Tel: (224) 256-77-34 Faks: (224) 256-77-43
7. OTO OĞUŞ LOMBAR. YETK. SERV.  
HAYDAR OĞUŞ-HESBİ TURAN ORTAKLIĞI  
Sanayi Sitesi C Blok No:32 / ERZURUM  
TEL: (442) 242-77-27, FAX: (442) 233-80-31
8. EGE ZİRAİ VE BAHÇE MAK. SATIŞ VE SERVİS  
HİZMETLERİ-ERTUĞRUL CIRIK  
Çamdibi Kamil Tunca Bulvarı No: 18/A-Çamdibi  
BORNOVA /İZMİR  
TEL: (232) 435 08 92
10. MOTORCU ERDAL- ERDAL TEZER  
Değirmendere Mah. Adasan San. Sitesi 5. Sok.  
A Blok No:4; KUŞADASI /AYDIN  
TEL: 256/811-21-97
11. İLYAS BOBİNAJ/ İLYAS YELKİ  
Araççılar Çarşısı No: 4/A İlica ÇEŞME/İZMİR  
TEL: 232/716-90-36
12. ATILLA USTA ÇİM BİÇME MAK. YEDEK  
PARÇA SERVİS - CEMİL ÖZ  
Orta Mah. Manavgat Cad. 1044 Sok. No:1-B  
SERİK /ANTALYA  
TEL: 242/722-29-77 FAX: 242/722-29-77
13. TAŞPINAR MAKİNA TİCARET VE SANAYİ  
LTD.ŞTİ.  
Yeni Sanayi Sitesi 5.Blok No:19 / ISPARTA  
Tel: 0246 222 28 00 Faks: 0246 222 29 00  
mail: [taspinarmakina@gmail.com](mailto:taspinarmakina@gmail.com)
14. HİZMET TARIM-MURAT SAYAR  
Uzun Mustafa Mah. D-100 Karayolu Cad.  
No:459/A 81010, MERKEZ- DÜZCE  
Tel: 380 524 22 99 Faks: 380 524 22 99  
mail: [info@hizmettarim.net](mailto:info@hizmettarim.net)
15. DOĞA TARIM MARKET  
Altınoluk mah. Akçam Caddesi No:24/A,  
ALTINOLUK – EDREMIT- BALIKESİR  
Tel: 0266 396 90 09  
mail: [bekirdonat10@gmail.com](mailto:bekirdonat10@gmail.com)
16. DEDE TARIM MAK. SAN. TİC. (MERKEZ)  
Mrk: Serdaroğlu Mah. Denizli Karayolu Üzeri  
No: 14/A – KÖŞK - AYDIN  
Tel: 0256 461 17 96, Şube: 0256 212 18 19  
Faks: 0256 461 17 96  
mail: [dedetarim@hotmail.com](mailto:dedetarim@hotmail.com)
17. ALFA BAHÇE VE TARIM MAKİNALARI.  
SAN.TİC.LTD.ŞTİ. (şube)  
İsmetPaşa Mah.Atatürk Bulvarı No:114/A - YALOVA  
Tel: 0(226) 813 02 13-14  
mail: [info@alfabahce.com](mailto:info@alfabahce.com)
18. UĞUR TARIM MAKİNA SANAYİ-  
HALİL UĞUR SİDAN--Hürriyet Mah.15.Sokak  
No:142/7-A AKHİSAR/ MANİSA  
Tel: 0236 412 88 88; Fax: 0236 413 58 58  
mail: [ugurtarmak@hotmail.com](mailto:ugurtarmak@hotmail.com)

**Sayın Müşterimiz;**

- Yetkili servis istasyonlarına ve yedek parça malzemelerinin temin edileceği yerlere ilişkin güncel iletişim bilgilerine web sitemiz [www.zimasziraat.com.tr](http://www.zimasziraat.com.tr) üzerinden ulaşabilirsiniz.
- TSE Onaylı *Yetkili Servis* bilgilerimiz, ilgili Bakanlık tarafından oluşturulan “*Servis Bilgi Sisteminde*” [www.servis.gov.tr](http://www.servis.gov.tr) yer almaktadır.